



## DYNACO D-313

**Gravity  
driven**

low friction technology



**binnendeur**

[www.dynacodoor.com](http://www.dynacodoor.com)

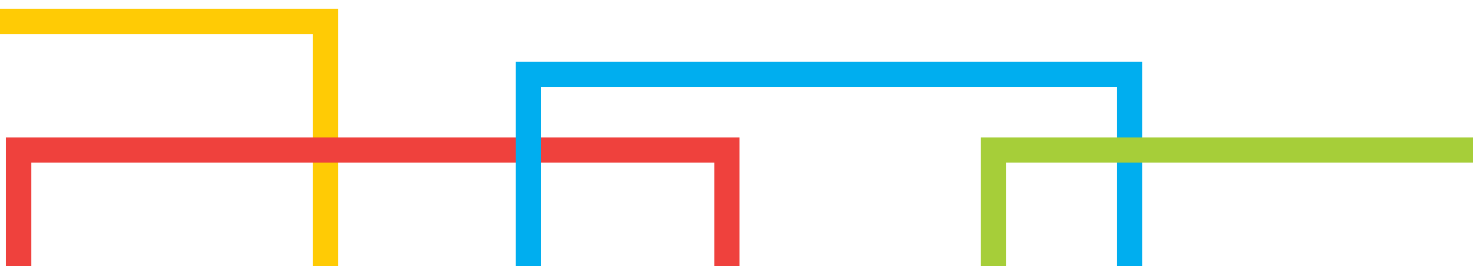

# DYNACO D-313

De Dynaco D-313 LF is ontworpen voor binnentoepassingen waar afdichting, esthetiek en plaatsbesparing belangrijk zijn. Met haar moderne vormgeving is ze de slankste snelloopdeur op de markt. Ze beschermt uw installatie tegen tocht, vocht, stof en vervuiling. Openingsnelheid en superieure afdichting verbeteren uw intern transport en bieden comfort, klimaatcontrole en besparing op uw energiefactuur.

De gepatenteerde "LF"-technologie (beperkte wrijving) zorgt, samen met de door een frequentieomvormer gestuurde motor, voor een zeer soepele werking.

- **OPENINGSSNELHEID:**  
Tot 2,7 m/s
- **SUPERIEURE AFDICHTING:**  
Gepatenteerde zijgeleiders en "BEAD"-technologie zorgen voor een goede afdichting. Zo bespaart u energie.
- **PLAATSBESPAREND EN MODERN:**  
Motor in de oproltrommel (DVDM<sup>PT</sup>).  
Esthetische vormgeving.
- **CRASHBESTENDIG EN ZELFHERSTELLEND:**  
Deurblad keert automatisch terug in zijn geleiders.  
Zonder herstelkosten, zonder productieonderbreking.
- **VEILIG VOOR GEBRUIKERS:**  
Het deurblad bevat geen vaste onderbalk of harde elementen. Zo is het veilig voor de gebruikers.
- **GEBRUIKSGEMAK:**  
Draadloze DYNACO detector onderaan.
- **AANDRIJVING:**  
Motor gestuurd door een frequentieomvormer en met encoder voor een soepele werking.  
Minimum aan slijtage-onderdelen.
- **DYNALOGIC SCHAKELKAST:**  
Gebruiksvriendelijke schakelkast met zelfdiagnose.
- **CONFORM EN13241-1**

Bedrukbaar deurblad



Motor ingebouwd in oproltrommel - DVDM<sup>PT</sup>



Bekleding:  
synthetisch materiaal,  
kleur zwart

# Gravity driven

low friction technology



binnendeur









## NORMEN EN13241-1

Norm	Ref.	Test volgens	Resultaat
Waterdoorlaatbaarheid	EN 12425	EN 12489	Klasse 3
Windlast	EN 12424	EN 12444	Klasse 1*
Winddoorlaatbaarheid	EN 12426	EN 12427	Klasse 2**
Veilige opening	EN 12453	EN 12445	Conform
Mechanische weerstand	EN 12604	EN 12605	Conform
Werkingskrachten	EN 12604	EN 12605	Conform
Warmte-doorgangscoëfficiënt	EN 12428	EN 12428	6,02 W/m²K
Performantie (cycli)	EN 12604	EN 12605	1.000.000

\* Enkel voor binnentoepassingen

\*\* Geldig voor een deur van 3500 x 3500 mm

## KENMERKEN

<b>Max. afmetingen</b>	B 4.000 mm x H 4.000 mm
<b>Openingsnelheid</b> <b>Sluitingsnelheid</b>	Tot 2,7 m/s 0,5 m/s
<b>Structuur</b>	Gegalvaniseerde staalplaat van 37 x 52 x 3 mm. Optie: roestvrij staal.
<b>Bekleding</b>	Synthetisch, kleur aluminium + zwart. Volledige bekleding standaard.
<b>Trommel</b>	PVC- Ø 200 x 3,9 mm.
<b>Geleiders</b>	Versterkt polyethyleen (PE-UHMW 1000)
<b>Motor</b>	2-polig, met parkeerrem. Vermogen 0,75 kW. Beschermsgraad: IP55
<b>Schakelkast</b>	DYNALOGIC voorzien van hoofdzekering, algemene scheidingschakelaar, regelbare tijdsinstelling, drukknop open-reset en noodstop. Beschermsgraad: IP54. Frequentieomvormer
<b>Standaard detectoren</b>	Infrarood fotocel: 300 mm boven vloer. Draadloze DYNACO detector (WDD) DBD: correcte afroldetector
<b>Voeding</b> <b>Frequentie</b>	Monofasig 230V - 18 A. Frequentie: 50-60 Hz
<b>Aanbevolen gebruikstemperatuur</b>	+ 5°C tot +40°C
<b>Beschikbare kleuren</b> vergelijkbaar met:	Geel RAL1003  Groen RAL6005  Oranje RAL2004  Grijs RAL7035  Rood RAL3000  Wit RAL9010  Blauw RAL5002  Zwart RAL9005 

(Eigenlijke kleuren kunnen afwijken. Kleurstaal op aanvraag beschikbaar)

## “Low friction” zijgeleider

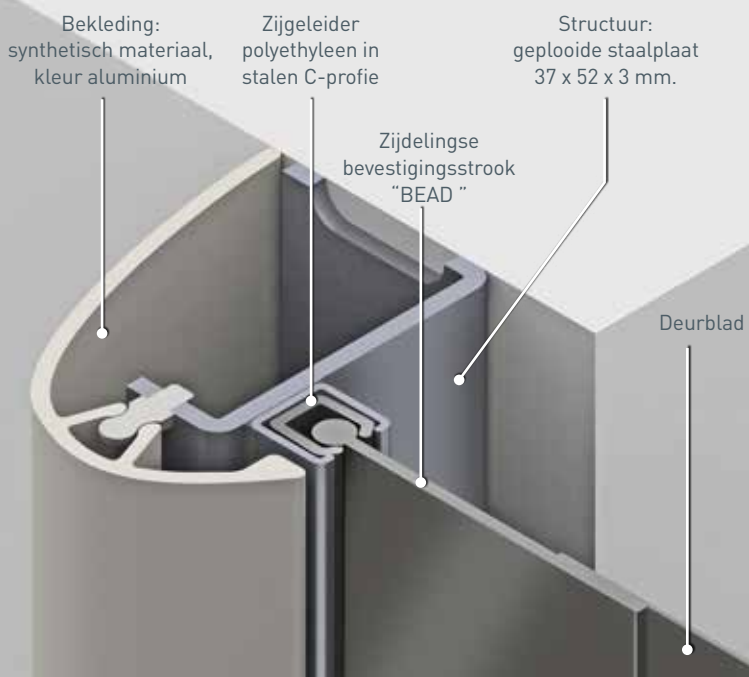

## Reintroductieblok<sup>PT</sup>



## Maatvoering Dynaco D-313

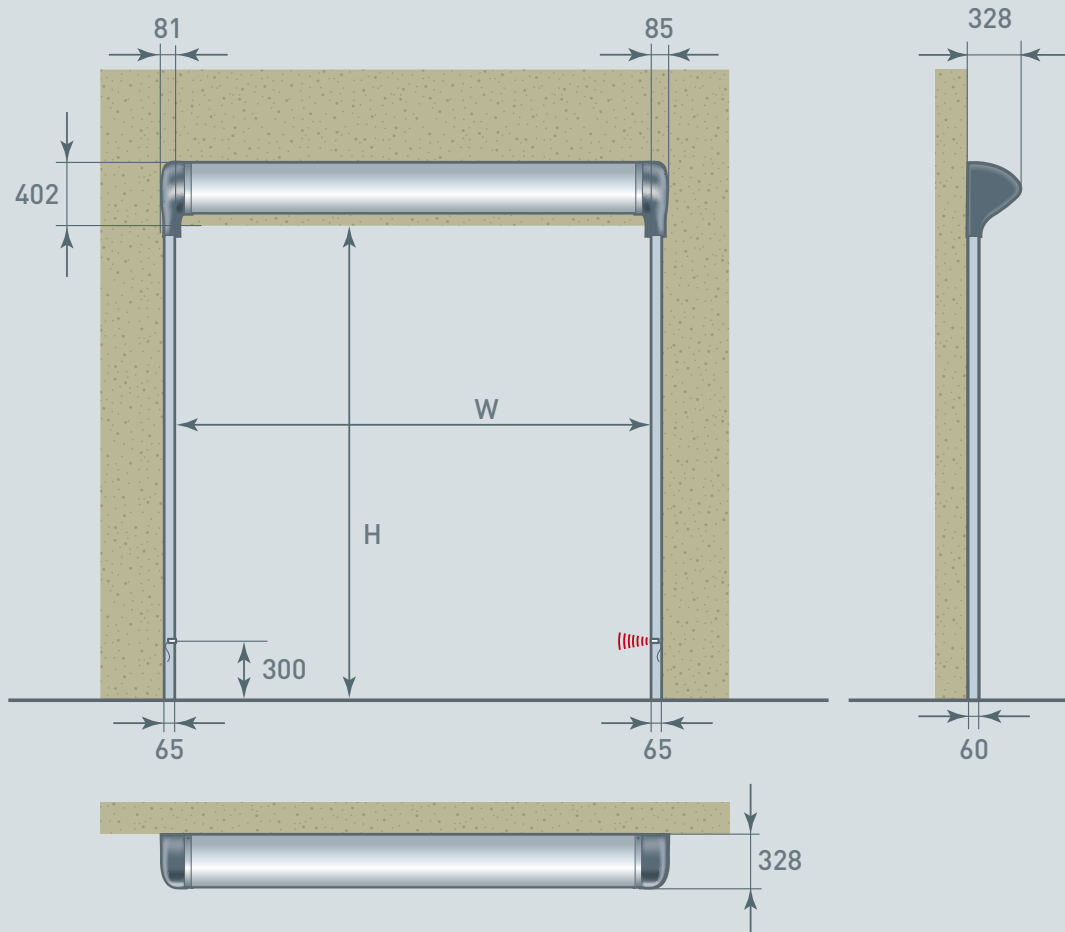

Alle aangeduide afmetingen zijn netto: men dient de ruimte toe te voegen nodig voor montage en onderhoud.

OPMERKING: Afhankelijk van de risicoanalyse van de omgeving, kunnen extra drukknoppen, detectoren en bekleding nodig zijn.

© Alle rechten voorbehouden aan Entrematic Group AB – 2017

De Dynaco producten worden wereldwijd beschermd door een gedeponeerd patent. In het kader van haar politiek van voortdurende productontwikkeling behoudt Entrematic Belgium NV zich het recht voor de kenmerken van haar producten of onderdelen ervan te wijzigen zonder voorafgaande kennisgeving.

Voorbehoud:

Voor een correct gebruik van onze producten verwijzen wij naar onze gebruikshandleiding. Alles wat in deze documentatie vermeld wordt, geldt enkel onder de gebruiksvoorwaarden die in de gebruikershandleiding vermeld worden en indien de deur degelijk geïnstalleerd en onderhouden werd en geen misbruik of verwaarlozing heeft ondergaan.

ENTREMATIc BELGIUM NV  
Waverstraat 21  
B-9310 Moorsel-Aalst (Belgium)  
Tel. +32 53 72 98 98  
Fax. +32 53 72 98 50  
info.dynaco.eu@entrematic.com  
www.dynacodoor.com

**ENTRE//MATIC**